

# Green E-EXPLORER

Cod. = 160674

**GREEN VALLEY**



## Instructions



x2= Max 60 Kg  
(30kg max / vélo)  
(30kg max / bicicleta)



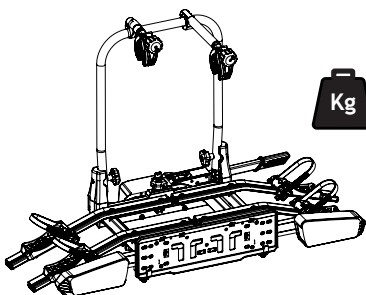

Max 2 E-Bikes

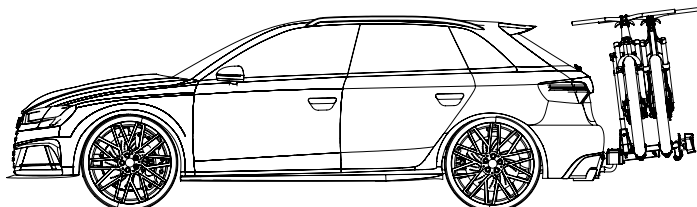
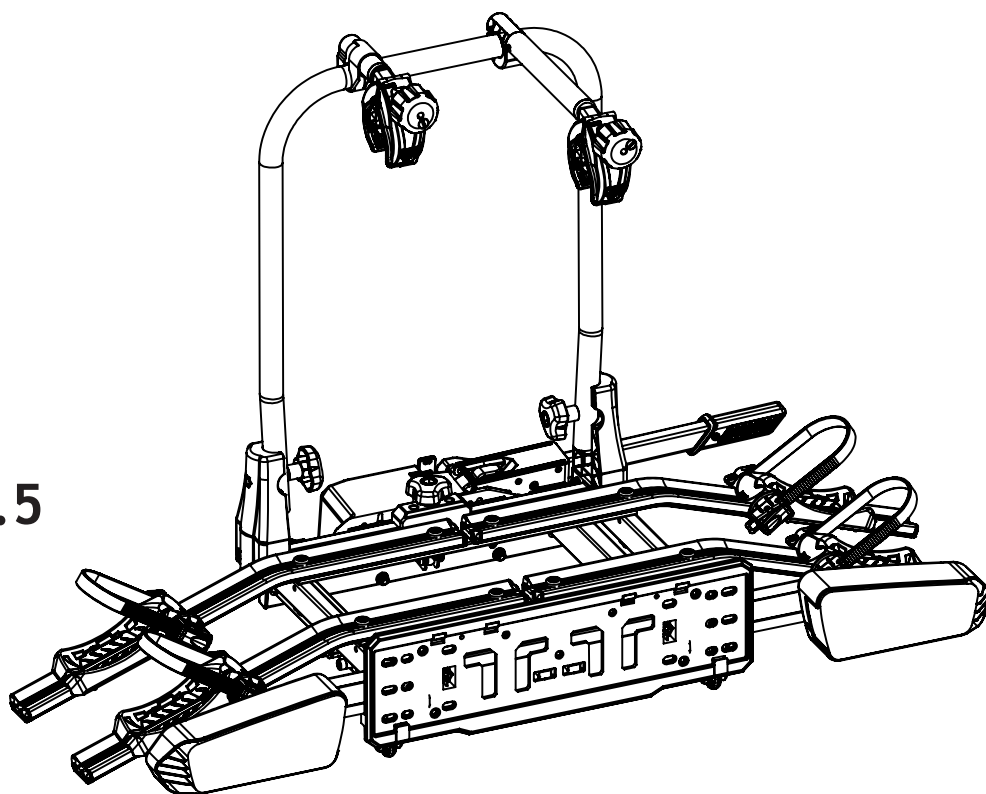

= 19.5

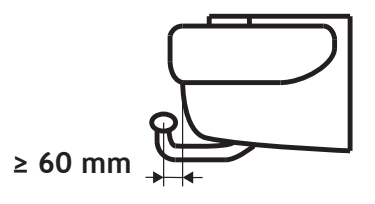
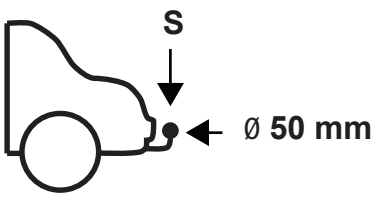
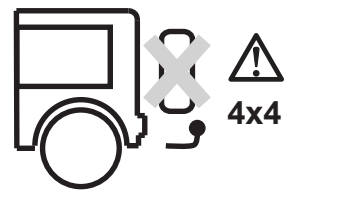

Authorized load on the bike rack - Charge autorisé sur le porte vélo - Peso Autorizzato sul portabici - Carga autorizada en el portabicicletas - Freigegebenes Gewicht am Fahrradträger

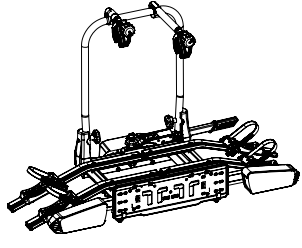
		
<b>S</b>		<b>2</b>  <b>max</b>
50 kg	 <b>19.5 Kg</b>	Max 30.5 Kg
60 Kg		Max 40.5 Kg
65 Kg		Max 45.5 Kg
70 Kg		Max 50.5 Kg
75 Kg		Max 55.5 Kg
80 Kg >		Max 60 Kg

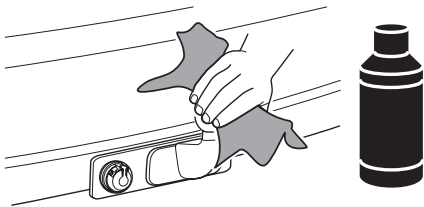

(FR) Nettoyer la Boule d'attelage avant chaque utilisation.  
 (ES) Limpie el enganche antes de cada uso.  
 (IT) Pulire la sfera del gancio di traino prima di ogni utilizzo.  
 (EN) Clean the tow bar before every use.  
 (DE) Reinigen Sie den Haken der Zeichnung vor jedem Gebrauch.  
 (PL) Czyścić hak holowniczy przed każdym użyciem.

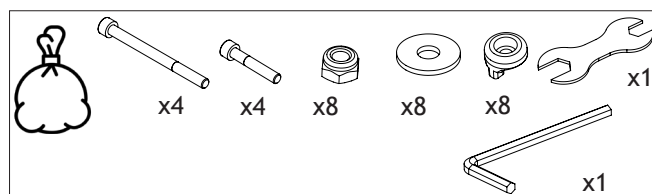
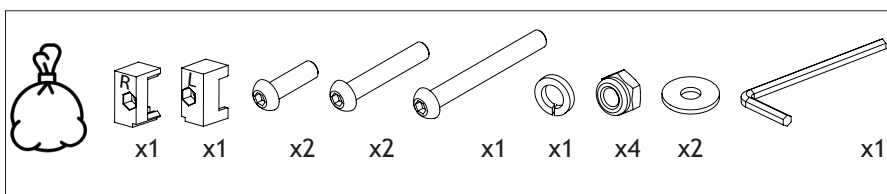
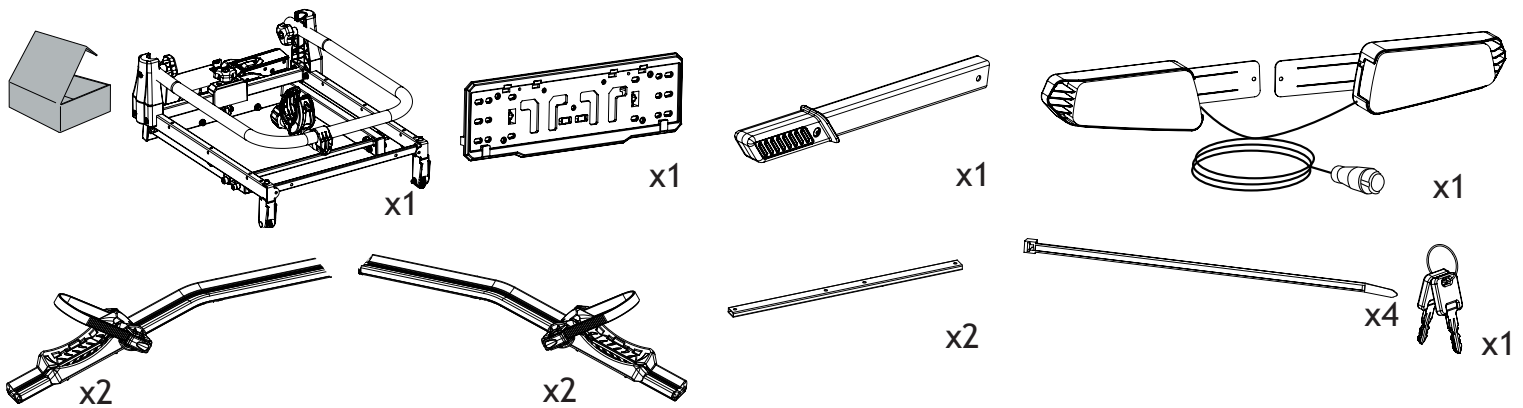
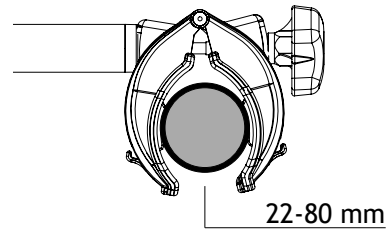
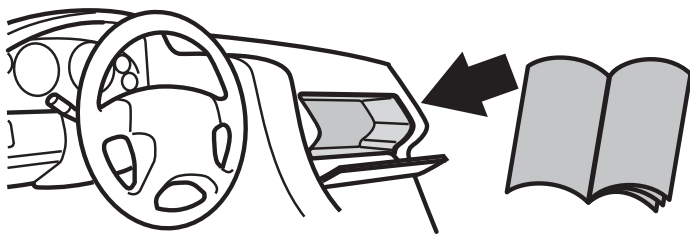

01

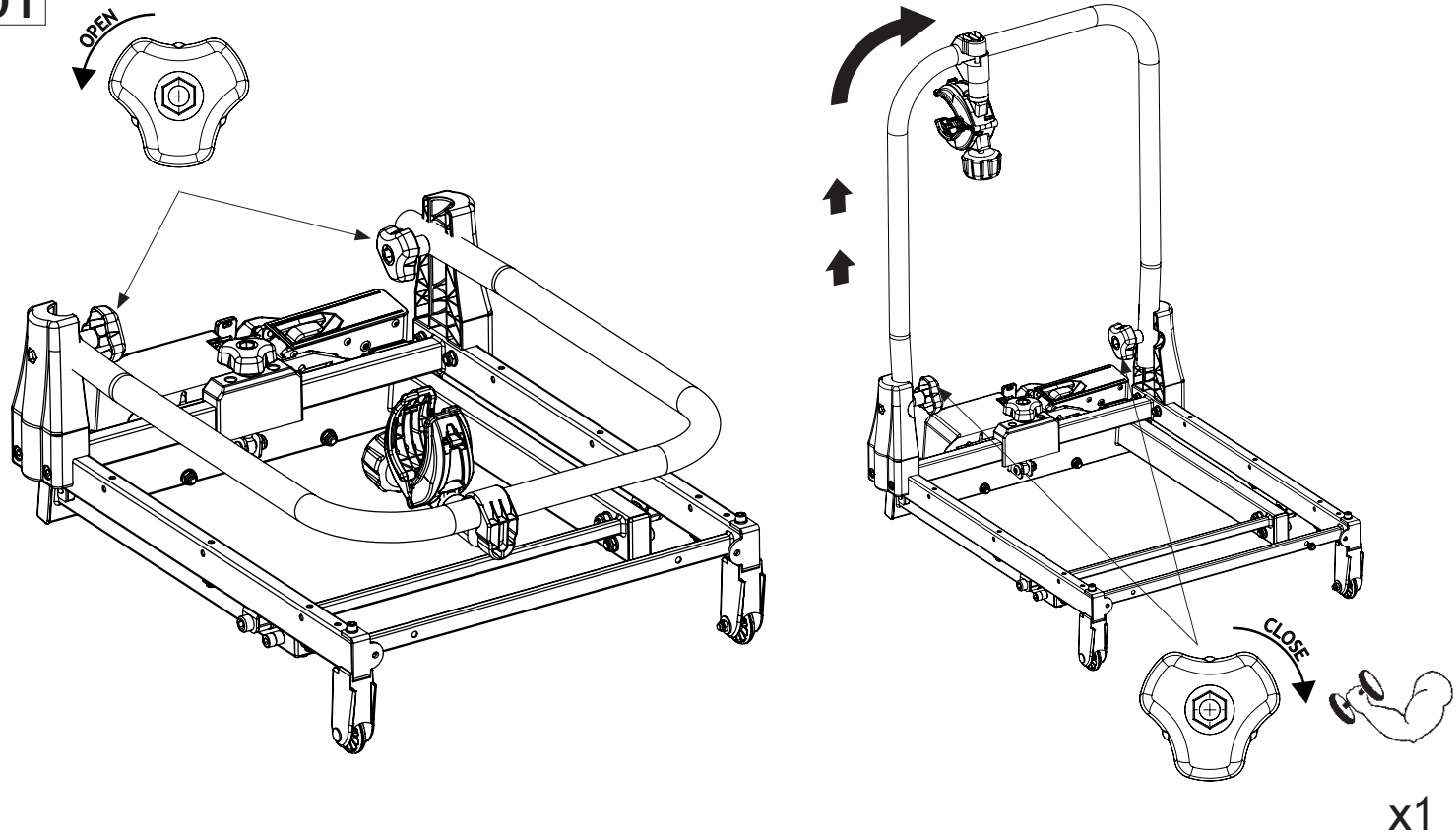

02

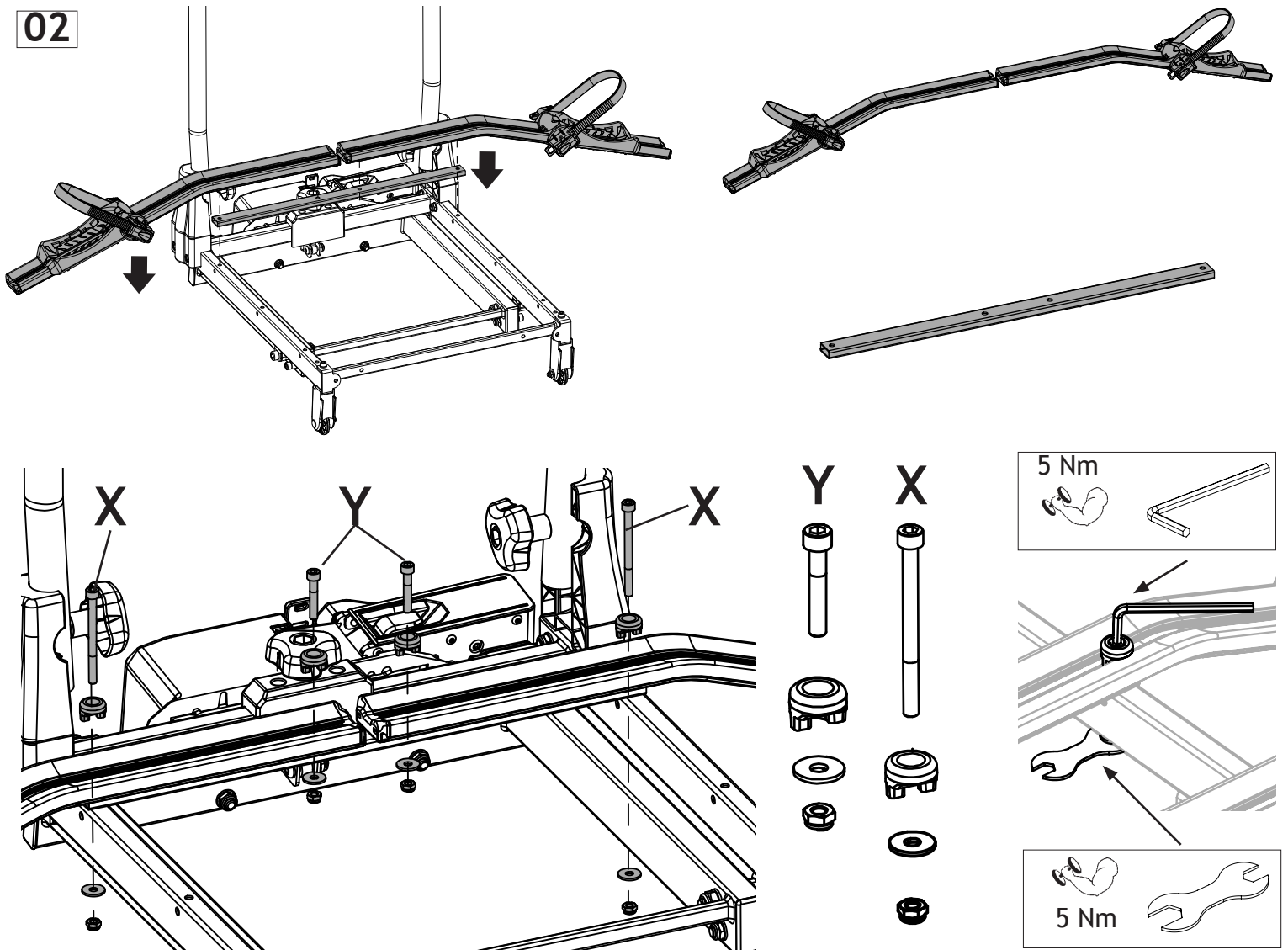

03

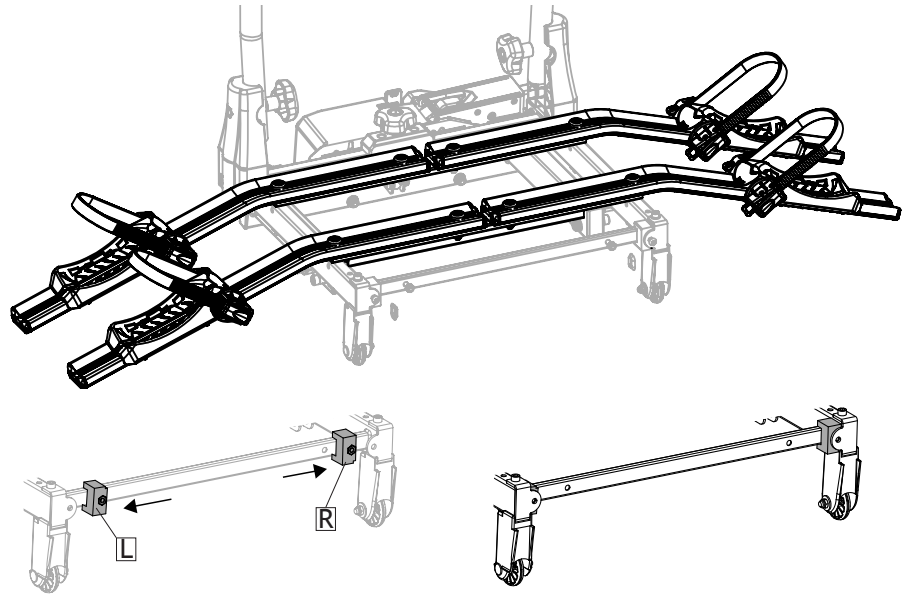
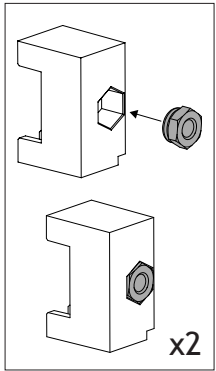

x1

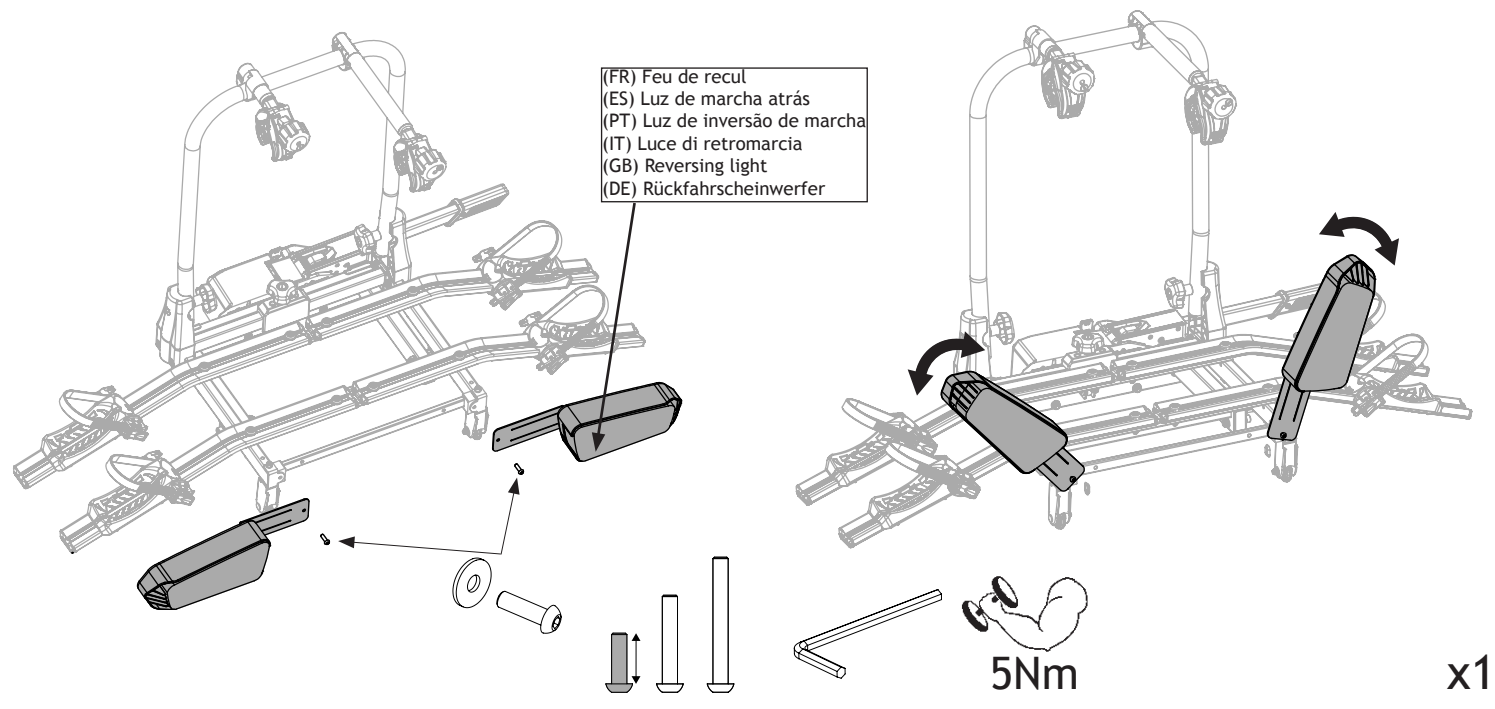

x1

04

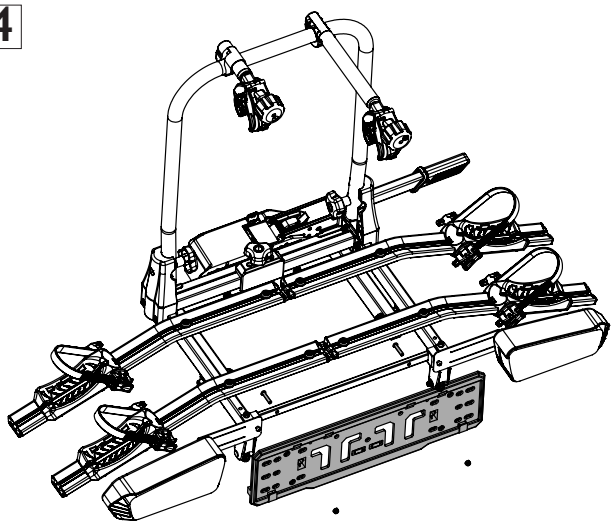

5Nm

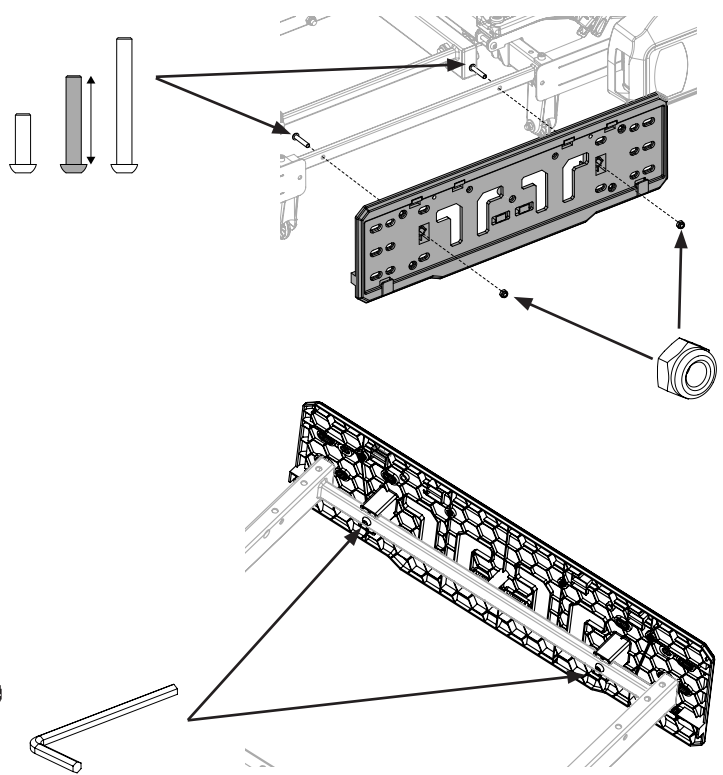

x1

05

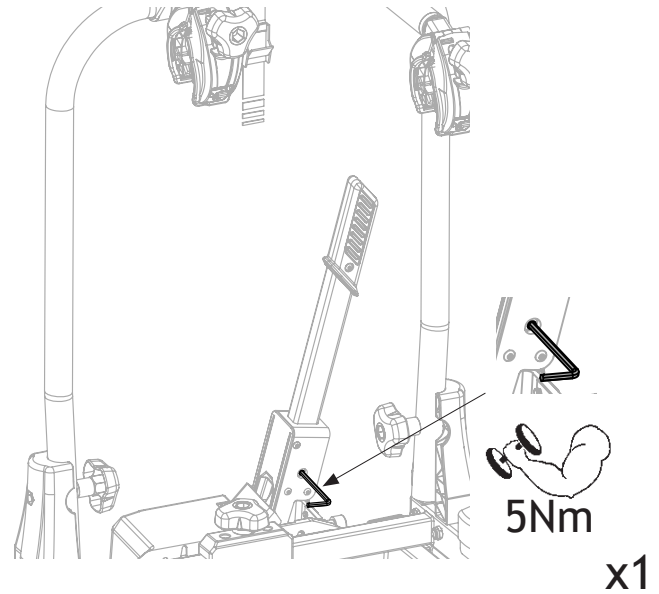
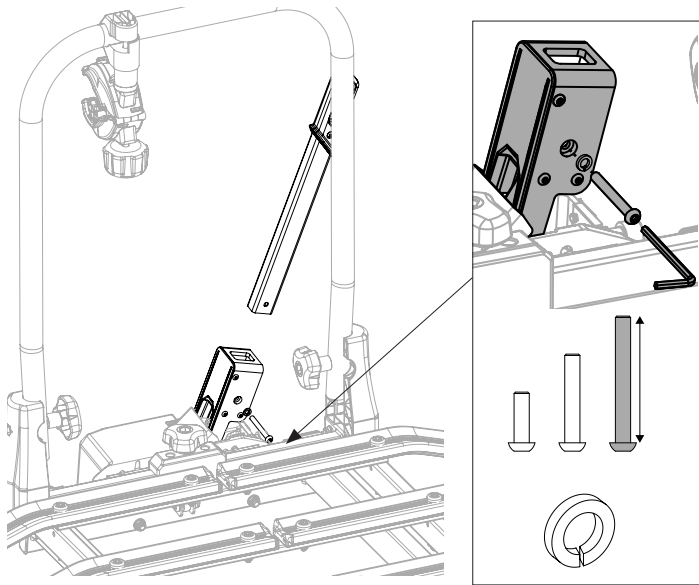

06

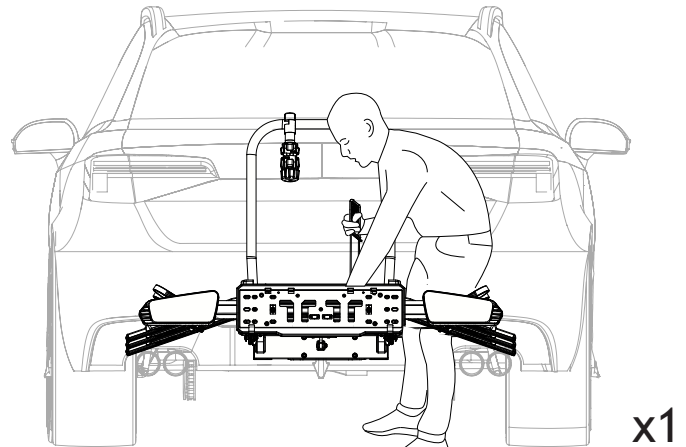
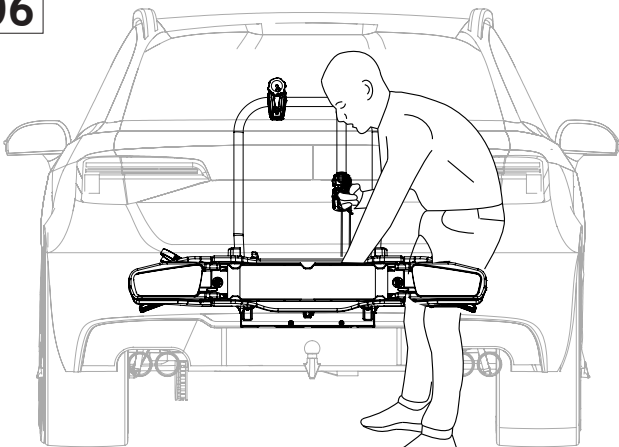

07

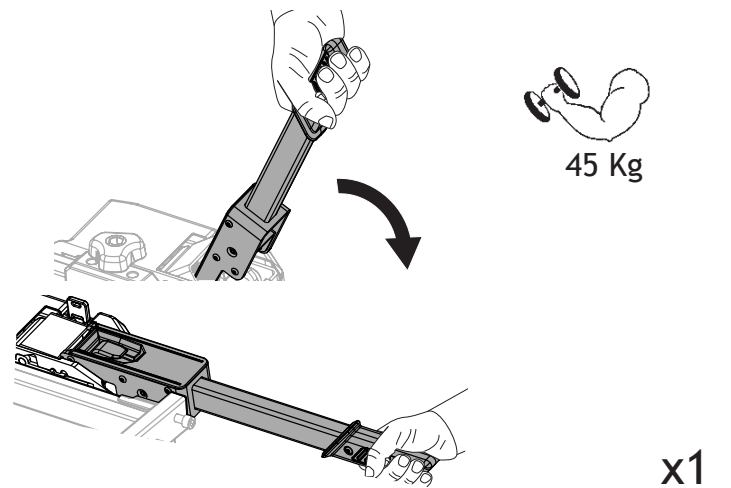
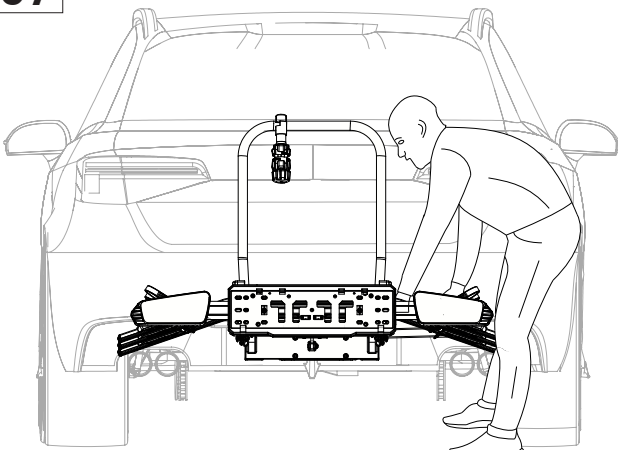

08

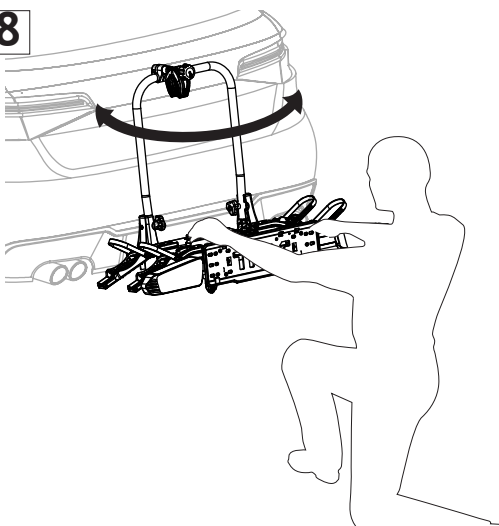

(FR) Vérifiez si le porte-vélo ne tourne pas, s'il est fixe, passez à l'étape 10, sinon passez à l'étape 09 pour régler le système de fixation.

(ES) Compruebe si el portabicicletas no gira, si está fijo, pase al paso 10, de lo contrario pase al paso 09 para ajustar el sistema de bloqueo.

(IT) Verificare se il prodotto non ruota, se il prodotto è fisso, procedere alla fase 10 altrimenti procedere alla fase 09, per effettuare la regolazione del sistema di chiusura.

(EN) Check if the bike rack does not rotate, if the product is fixed, proceed to step 10 otherwise proceed to step 09 to adjust the locking system.

(DE) Prüfen Sie, ob sich der Fahrradträger nicht dreht. Wenn er fest ist, fahren Sie mit Schritt 10 fort, andernfalls fahren Sie mit Schritt 09 fort, um das Verriegelungssystem einzustellen.

(PL) Sprawdź, czy uchwyt roweru nie obraca się. Jeśli jest szczelny, przejdź do kroku 10, w przeciwnym razie przejdź do kroku 09, aby wyregulować system blokujący.

Ouverture et réglage du système de fermeture - Apertura y ajuste del sistema de cierre -  
 Apertura e regolazione del sistema di chiusura - Opening and adjusting the locking system -  
 Öffnen und Einstellen des Schließsystems

09

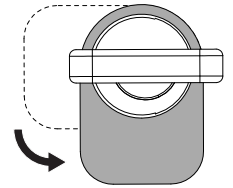
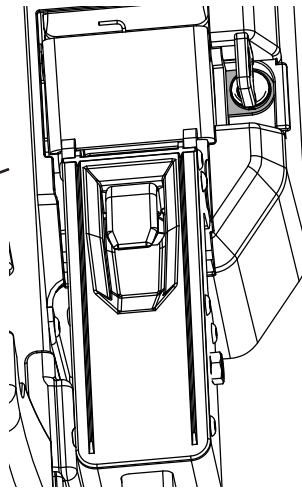
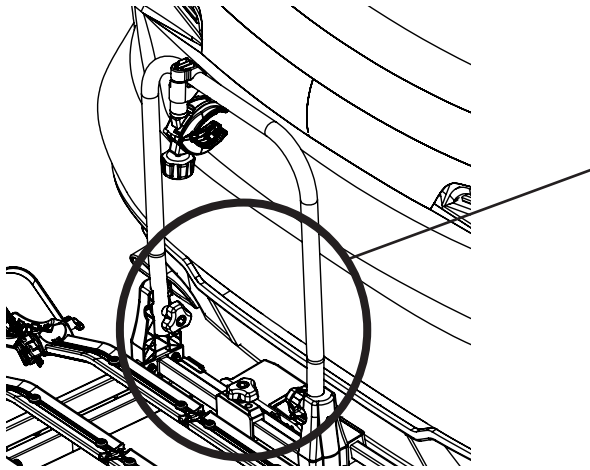

Ouverte  
 Abierta  
 Aperta  
 Open  
 Offen  
 Otwarty

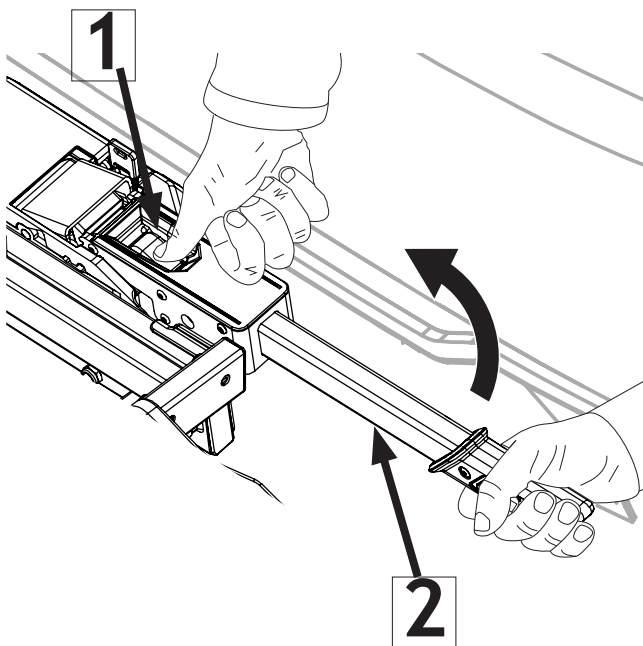

(FR) Appuyez sur le bouton 1 et soulevez simultanément le levier 2.  
 (ES) Pulse el botón 1 y al mismo tiempo levante la palanca 2.  
 (IT) Premere il pulsante 1 e simultaneamente sollevare la leva 2.  
 (EN) Press button 1 and simultaneously lift lever 2.  
 (DE) Taste 1 drücken und gleichzeitig Hebel 2 anheben.  
 (PL) Nacisnąć przycisk 1 i jednocześnie podnieść dźwignię 2.

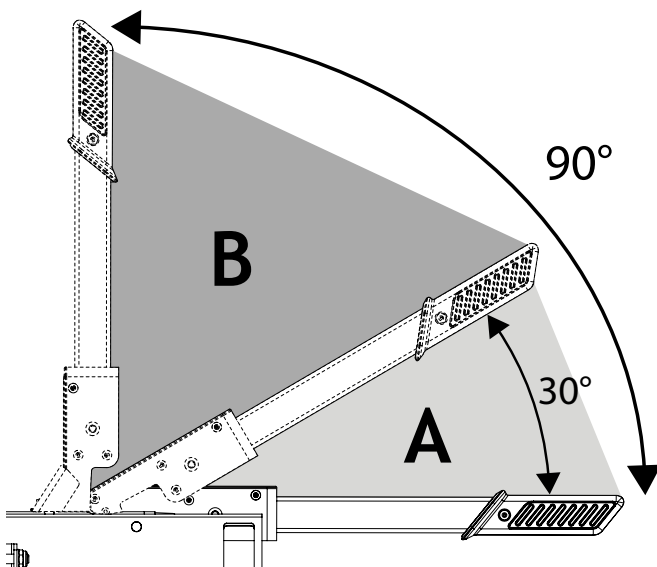

(FR) La course A identifie la course par laquelle le produit reste en position sur la boule, la course B est la course nécessaire pour désinstaller le produit.  
 (ES) La carrera A identifica la carrera por la que el producto permanece en posición en la bola, la carrera B es la carrera necesaria para desinstalar el producto.  
 (IT) La corsa A identifica la corsa entro la quale il prodotto rimane in posizione sulla sfera, la corsa B e la corsa necessaria per disinstallare il prodotto.  
 (EN) Stroke A identifies the stroke by which the product remains in position on the ball, stroke B is the stroke required to uninstall the product.  
 (DE) Hub A bezeichnet den Hub, mit dem das Produkt auf der Kugel verbleibt, Hub B ist der Hub, der erforderlich ist, um das Produkt zu demontieren.  
 (PL) Skok A określa skok, dzięki któremu produkt pozostaje w miejscu na kuli, skok B jest skokiem wymaganym do odinstalowania produktu.

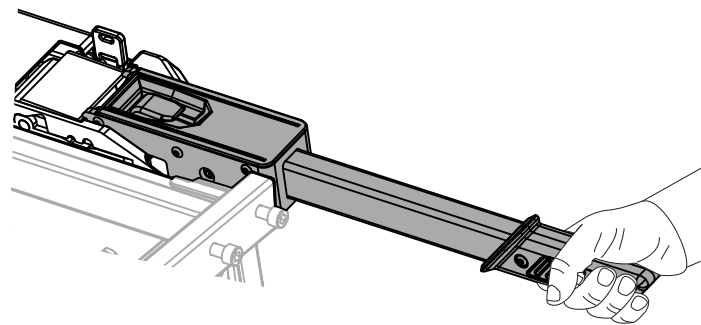
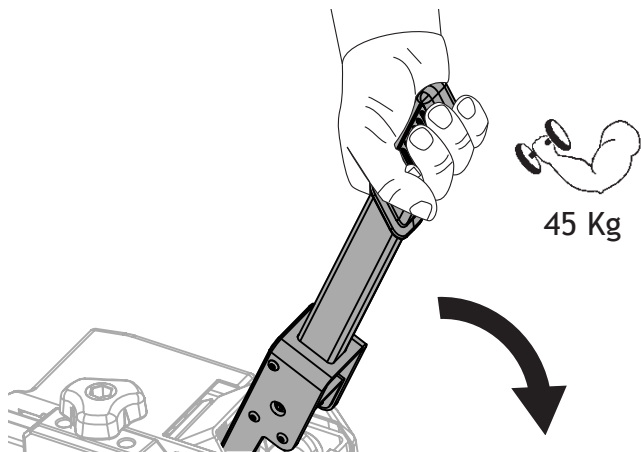
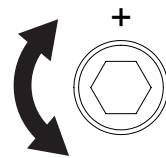
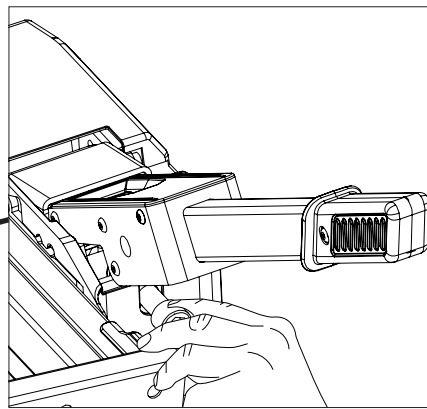
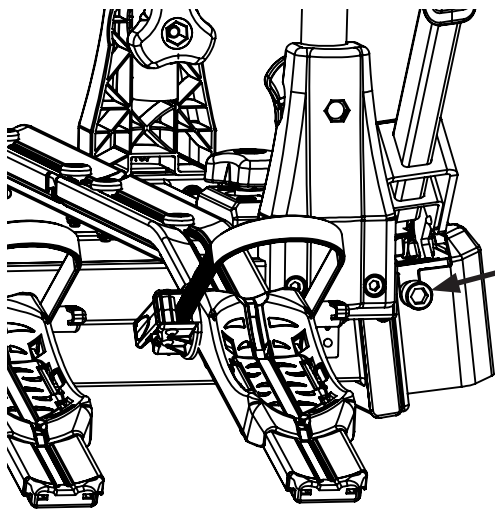

(FR) Pour augmenter la force de fermeture, tournez manuellement la vis d'1/4 de tour, puis abaissez le levier et vérifiez le serrage du produit, si nécessaire répétez l'opération jusqu'à trouver la fixation correcte.

(ES) Para aumentar la fuerza de cierre, gire manualmente el tornillo 1/4 de vuelta, luego baje la palanca y compruebe la estanqueidad del producto, si es necesario repita la operación hasta encontrar la fijación correcta.

(IT) Per aumentare la forza di chiusura, ruotare manualmente la vite di 1/4 di giro, poi abbassare la leva e verificare la tenuta del prodotto, se necessario ripetere l'operazione fino a trovare il corretto fissaggio.

(GB) To increase the closing force, manually turn the screw by 1/4 turn, then lower the lever and check the tightness of the product, if necessary repeat the operation until the correct fixing is found.

(DE) Um die Schließkraft zu erhöhen, drehen Sie die Schraube von Hand um 1/4 Umdrehung, senken Sie dann den Hebel ab und prüfen Sie die Dichtheit des Produkts, wiederholen Sie gegebenenfalls den Vorgang, bis die richtige Befestigung gefunden ist.

(PL) Aby zwiększyć siłę zamykania, należy ręcznie przekręcić śrubę o 1/4 obrotu, następnie opuścić dźwignię i sprawdzić szczelność produktu, w razie potrzeby powtórzyć operację aż do znalezienia prawidłowego mocowania.

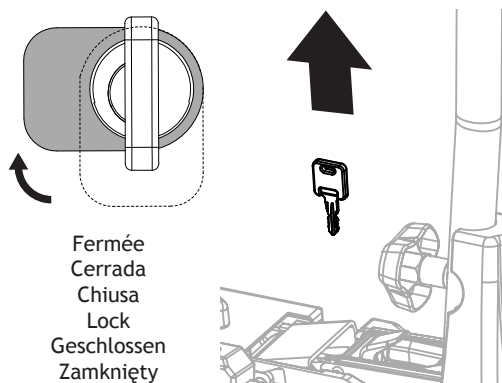

Fermée  
Cerrada  
Chiusa  
Lock  
Geschlossen  
Zamknięty

(FR) Toujours verrouiller le produit même pour de courts trajets. Toujours retirer la clé.  
(ES) Bloquee siempre el portabicicletas, incluso para viajes cortos. Retire siempre la llave  
(IT) Chiudere sempre a chiave il prodotto anche per brevi spostamenti. Sfilare sempre la chiave.  
(EN) Always lock the product even for short trips. Always take out the key.  
(DE) Auch bei kurzen Strecken muss den Träger immer gesperrt sein. Ziehen Sie immer den Schlüssel ab.  
(PL) Produkt należy zawsze zamykać, nawet przy krótkim użytkowaniu. Zawsze wyjmuj klucz.

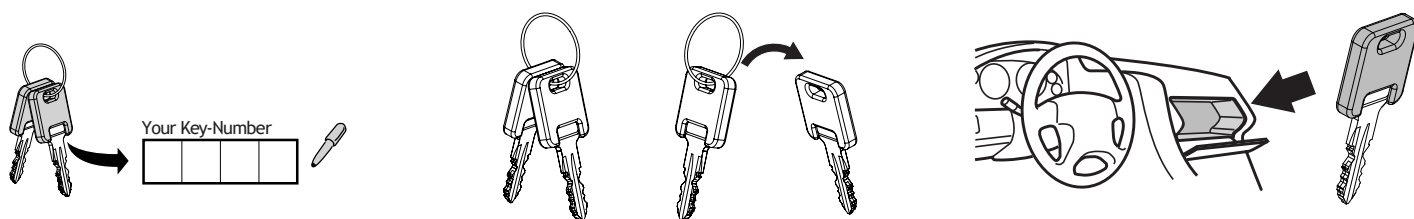

(FR) Divisez les clés et gardez un double dans le tableau de bord de la voiture.

(ES) Divide las llaves y guarda una copia en el salpicadero del coche

(IT) Dividere le chiavi e conservarne una copia nel cruscotto dell'auto

(EN) Split the keys and keep a copy in the car's dashboard.

(DE) Teilen Sie die Schlüssel auf und bewahren Sie eine Kopie im Armaturenbrett des Fahrzeugs auf.

(PL) Podziel kluczyki i trzymaj kopię w desce rozdzielczej samochodu

**10**

(FR) Vérifiez les feux arrière avant chaque utilisation.  
 (ES) Verifique las luces traseras antes de cada uso.  
 (IT) Testare le luci prima di ogni utilizzo.  
 (EN) Check the rear lights before every use.  
 (DE) Hintere Beleuchtung vor jedem Gebrauch prüfen.  
 (PL) Przed każdym użyciem bagażnika należy sprawdzić tylne światła.

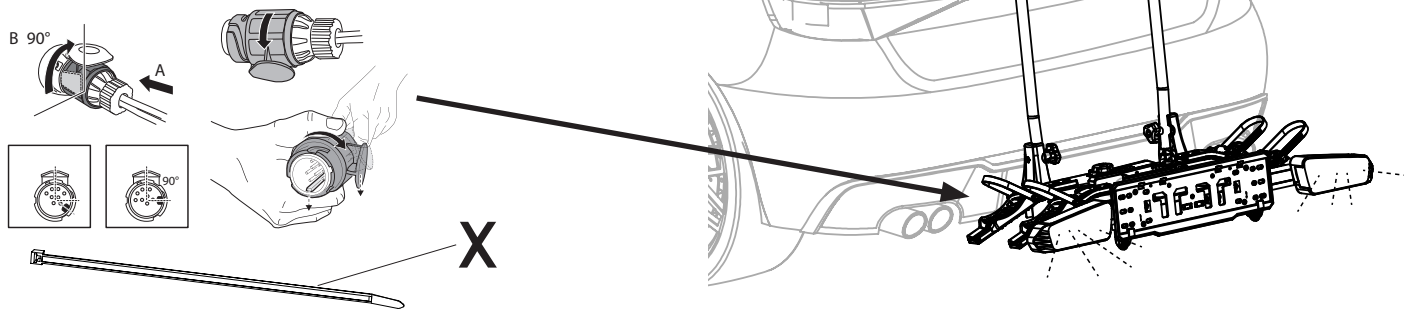

(FR) Après avoir testé les feux, fixez le câble électrique au cadre d'inclinaison à l'aide des 4 liens en plastique (X), le câble ne doit pas être pincé et ne doit pas toucher le sol.  
 (ES) Después de probar las luces, fije el cable eléctrico al bastidor de inclinación utilizando las 4 bridas de plástico (X), el cable no debe quedar pinzado y no debe tocar el suelo.  
 (IT) Dopo il test dei fanali, fissare il cavo elettrico al telaio basculante mediante le 4 fascette in plastica (X), il cavo non deve essere pizzicato e non deve toccare il suolo.  
 (EN) After testing the lights, secure the electrical cable to the tilt frame using the 4 plastic ties (X), the cable must not be pinched and must not touch the ground.  
 (DE) Befestigen Sie nach dem Testen der Lichter das Stromkabel mit den 4 Kunststoffbindern (X) am Kipprahmen, das Kabel darf nicht eingeklemmt werden und den Boden nicht berühren.  
 (PL) Po przetestowaniu świateł należy przymocować kabel elektryczny do ramy przechyłu za pomocą 4 plastikowych opasek zaciskowych (X), kabel nie może być ściśnięty i nie może dotykać podłoża.

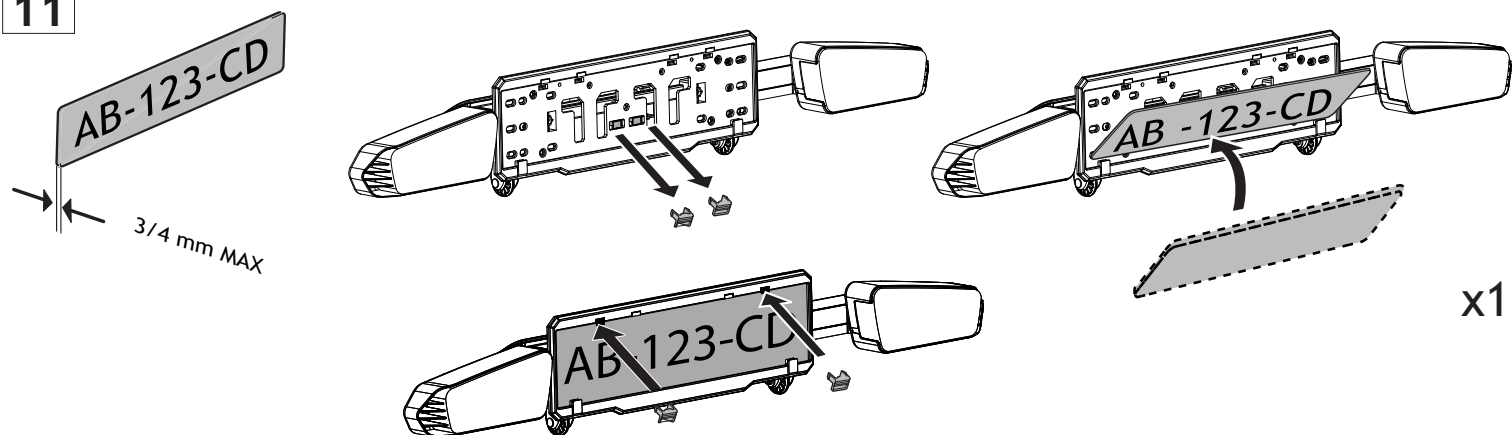
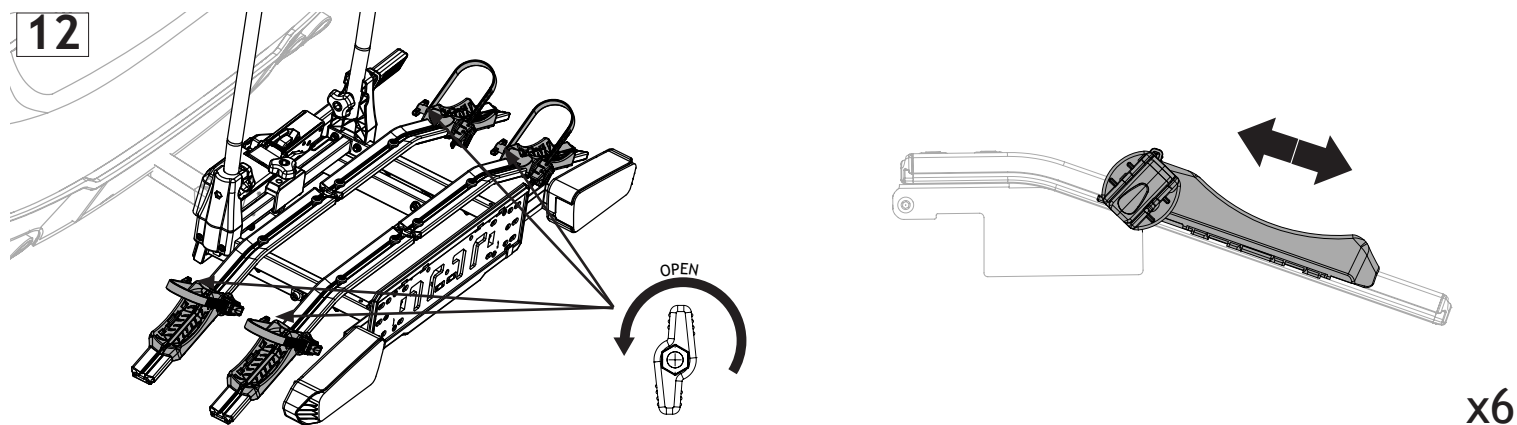
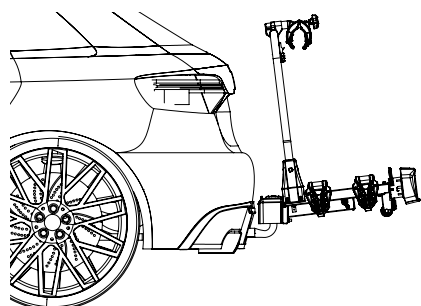
**x1****11****x1****12****x6**

(FR) Toujours charger le vélo le plus lourd près de la porte, si vous avez 2 vélos, le plus léger doit être chargé dans la deuxième position.  
 (ES) Cargue siempre cargue la bicicleta más pesada cerca de la puerta, si tiene 2 bicicletas, la más ligera debe cargarse en la segunda posición.  
 (IT) Posizionare sempre la bicicletta più pesante verso il lato porta: se ci sono 2 biciclette la più leggera deve essere sistemata in seconda posizione.  
 (EN) Always load the heaviest bike close to the door, if you have 2 bikes the lightest must be loaded in the second position.  
 (DE) Das schwerste Fahrrad immer zur Türseite hinlegen: bei 2 Fahrrädern muss das leichteste in zweite Position gebracht werden.  
 (PL) Najcięższy rower należy zawsze montować najbliżej tylnej klapy, jeżeli montowane są 2 rowery najlżejszy powinien być zamontowany jako drugi.

13

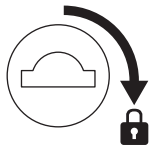
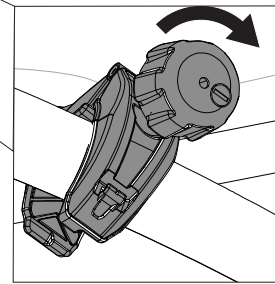
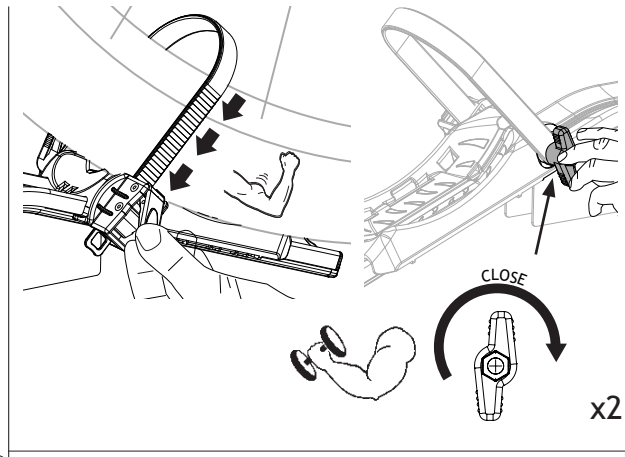
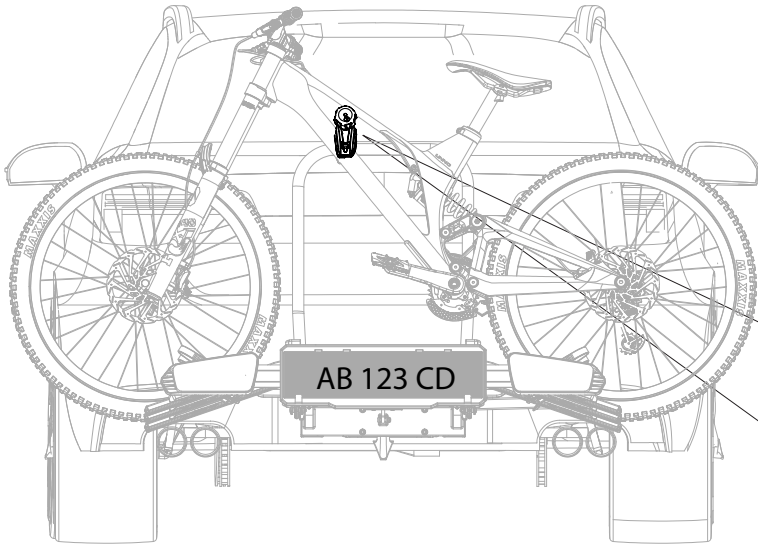

Fermer  
Cerca  
Chiudere  
Lock  
Schloss  
Zamek

x2

14

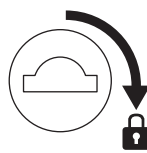
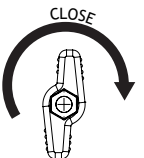
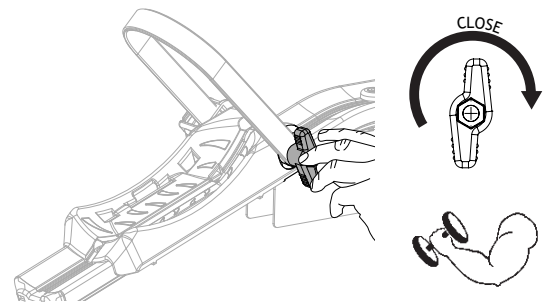
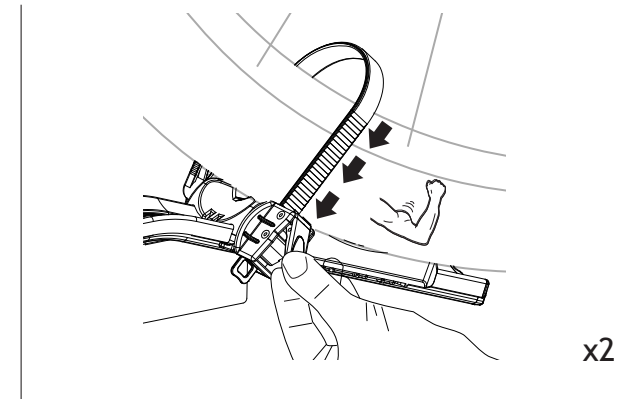
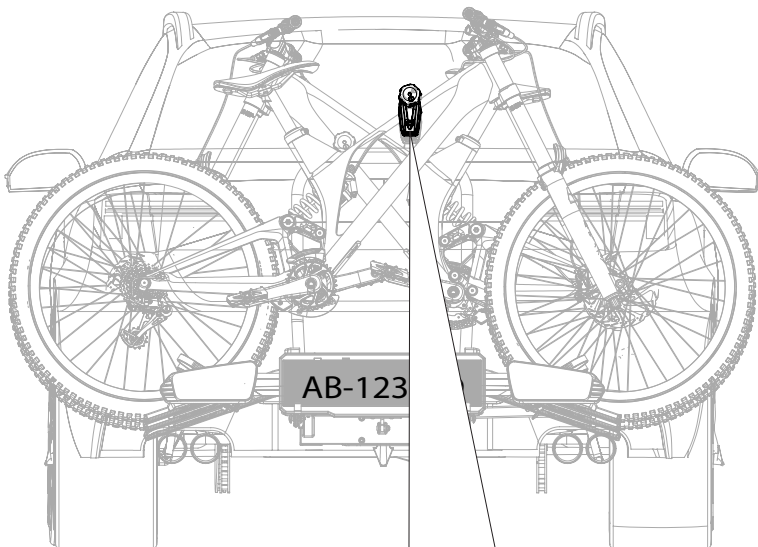
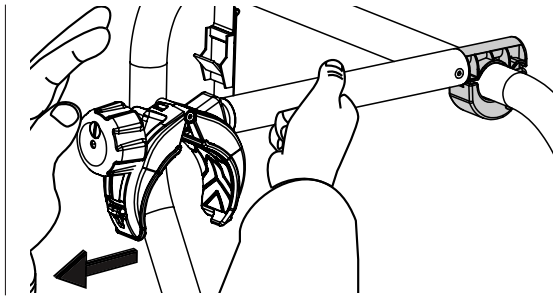
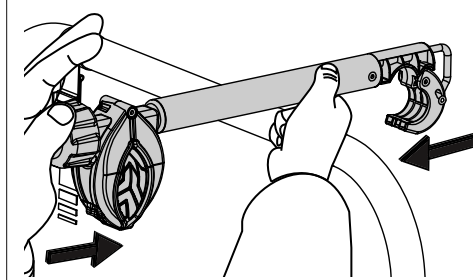
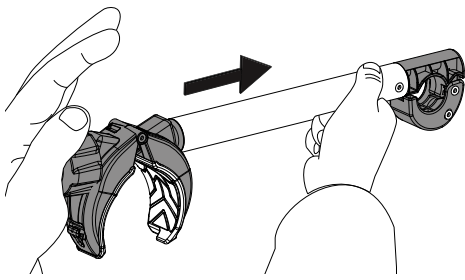

Fermer  
Cerca  
Chiudere  
Lock  
Schloss  
Zamek

x2

x2

15

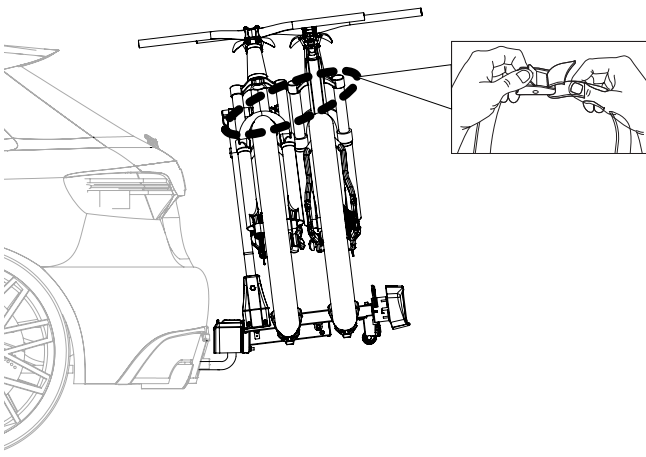

**(FR)** Votre sécurité est garantie par cette sangle. Elle empêche la perte des vélos.

Fixez toujours les vélos (même en cas de parcours limité) avec la sangle de sécurité. Faire le tour des cadres de tous les vélos.

**(ES)** Su seguridad está garantizada mediante esta correa. Evita que se pierdan las bicicletas.

Fije siempre las bicicletas (incluso en caso de recorridos cortos) con la correa de seguridad. Rodee los cuadros de todas las bicicletas.

**(IT)** La vostra sicurezza è garantita da questa cinghia che impedisce la perdita delle biciclette.

Fissare sempre le biciclette (anche un tragitto corto) con la cinghia di sicurezza. Fissare la cinghia attorno al telaio di tutte le biciclette.

**(GB)** Your safety is guaranteed by this strap which prevents the loss of bicycles.

Always secure your bicycles (even a short trip) with the safety belt. Fasten the strap around the frame of all bicycles.

**(DE)** Dieser Gurt garantiert Ihre Sicherheit, denn er verhindert, dass Fahrräder verloren gehen.

Sichern Sie Fahrräder immer (auch auf kurzen Strecken) mit dem Sicherheitsgurt. Befestigen Sie den Gurt um den Rahmen aller Fahrräder.

**(PL)** Pasek, który zapobiega utracie roweru, gwarantuje bezpieczeństwo.

Zawsze zabezpieczajcie rowery (nawet na krótkich trasach) za pomocą pasa bezpieczeństwa. Zamocować pas wokół ramy wszystkich rowerów.

17

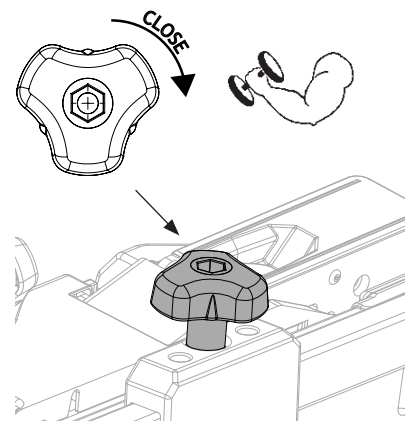
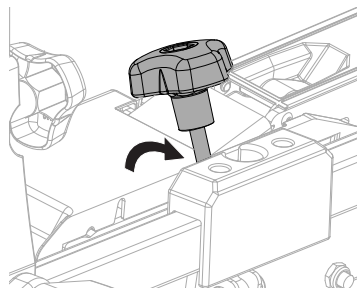
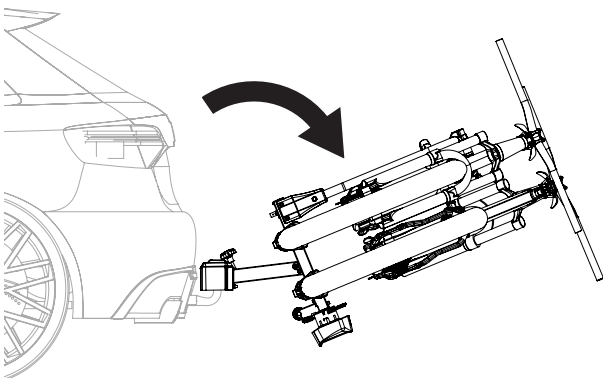
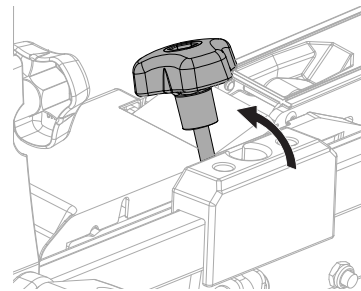
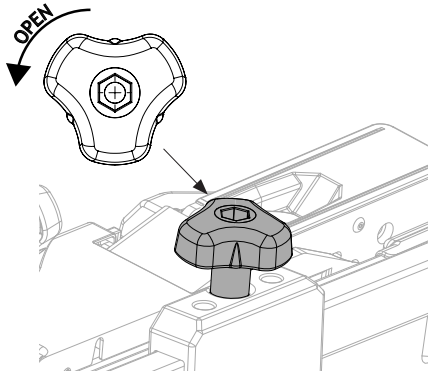
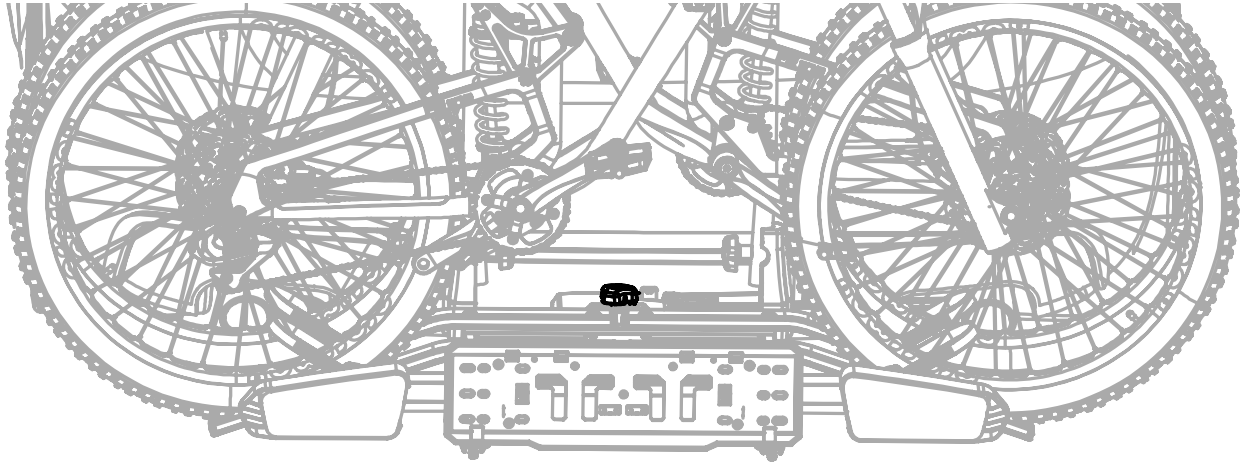

10

Uniquement pour Véhicules à hayon long - Sólo para vehículos con portón trasero largo  
 Solo per Veicoli con portellone lungo - Only for Vehicles with long tailgate  
 - Nur für Fahrzeuge mit langer Heckklappe - Tylko dla Pojazdy z długą klapą tylną

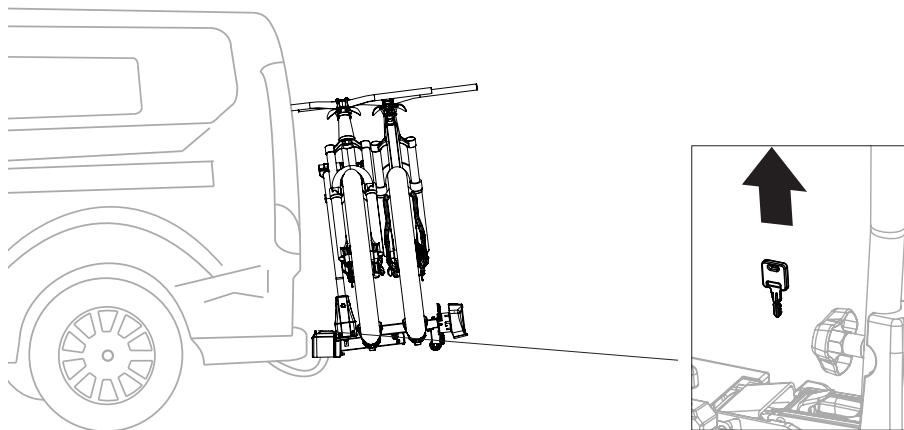

- (FR) Dans le cas d'un véhicule dont le hayon est long, retirez toujours la clé avant de l'ouvrir.  
 (ES) En el caso de un vehículo con portón trasero largo, retire siempre la llave antes de abrirlo.  
 (IT) In caso di veicolo con portellone lungo rimuovere sempre la chiave, prima di aprirlo.  
 (EN) In the case of a vehicle with a long tailgate, always remove the key before opening it.  
 (DE) Ziehen Sie bei Fahrzeugen mit einer langen Heckklappe immer den Schlüssel ab, bevor Sie die Klappe öffnen.  
 (PL) W przypadku pojazdu z długą klapą tylną przed jej otwarciem należy zawsze wyjąć kluczyk.

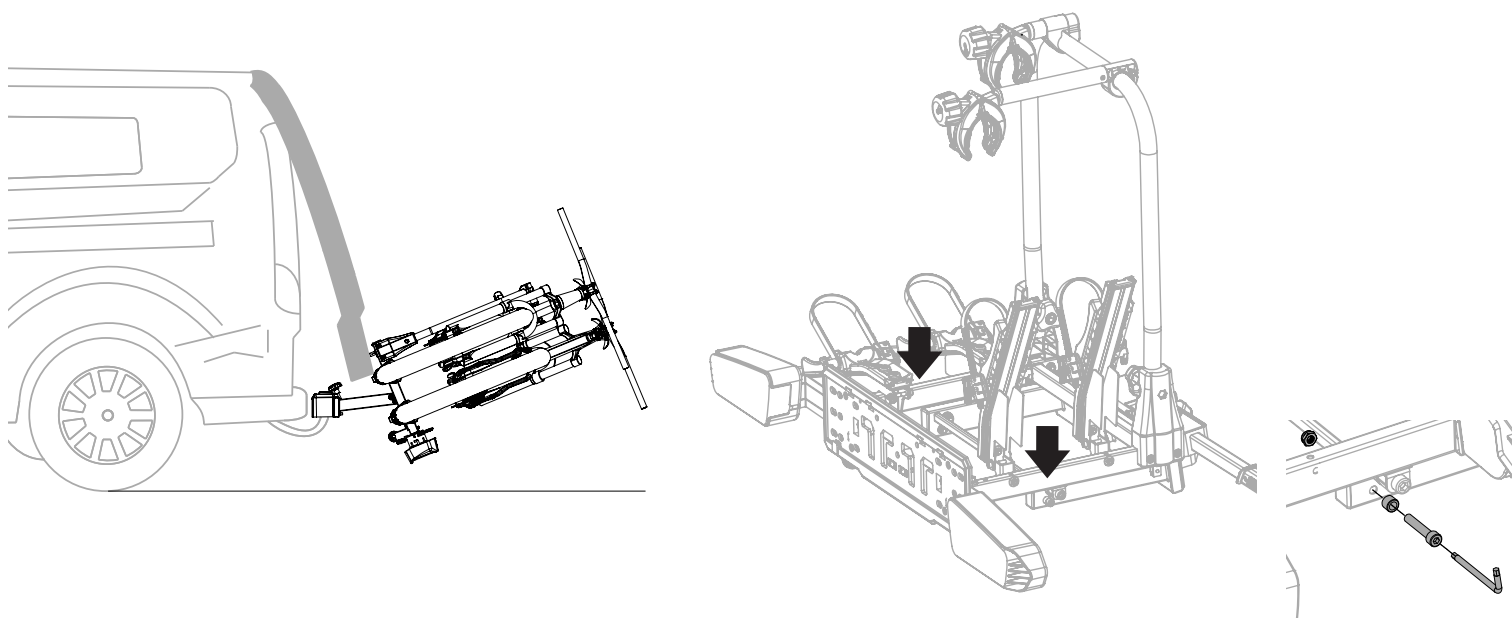

- (FR) En retirant la butée de rotation, le produit peut être plus basculé, soutenir les vélos pour éviter tout dommage  
 (ES) Al quitar el tope de rotación, el producto puede inclinarse más, acompañando apoyo a las bicicletas para evitar daños.  
 (IT) Rimuovendo il fermo della rotazione, è possibile inclinare maggiormente il prodotto, accompagnare le bici per evitare danneggiamenti.  
 (EN) By removing the rotation stop, you can tilt the product more, accompany the bikes to avoid damage.  
 (DE) Durch Entfernen des Drehstopps kann das Produkt stärker gekippt werden, um Schäden an den Fahrrädern zu vermeiden.  
 (PL) Poprzez usunięcie ogranicznika obrotu, produkt może być bardziej przechylony, towarzysząc rowerom, aby uniknąć uszkodzeń.

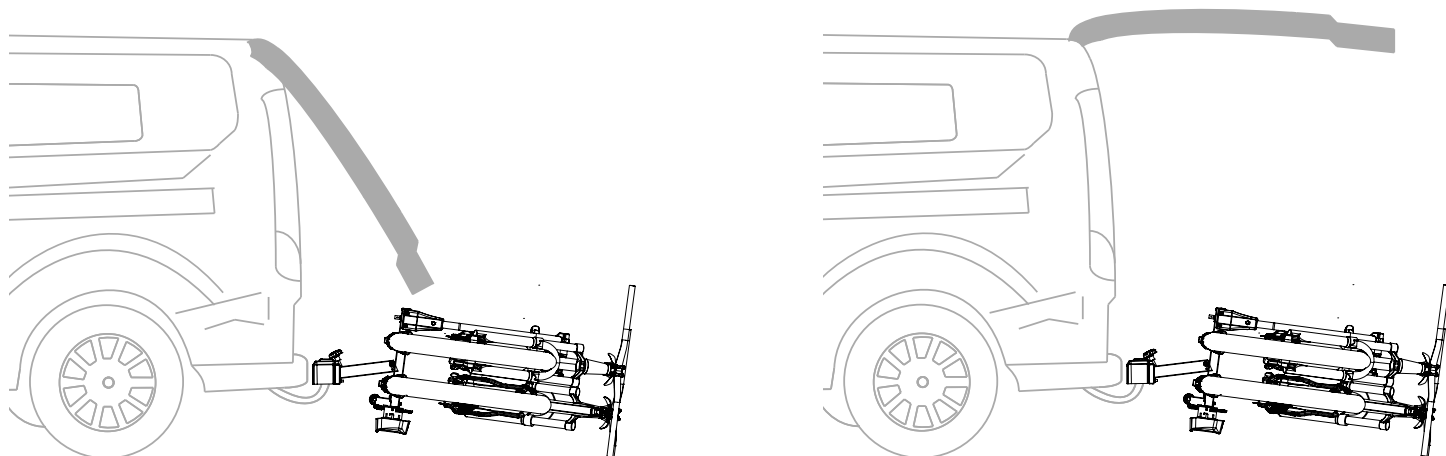

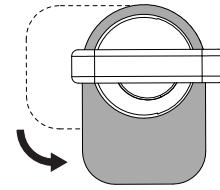
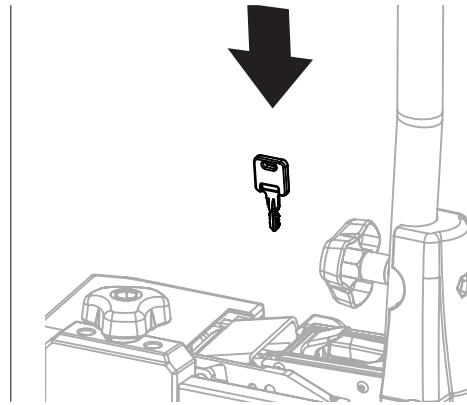
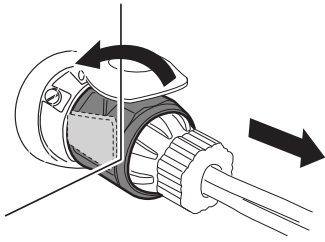

Ouverte  
Abierta  
Aperta  
Open  
Offen  
Otwarty

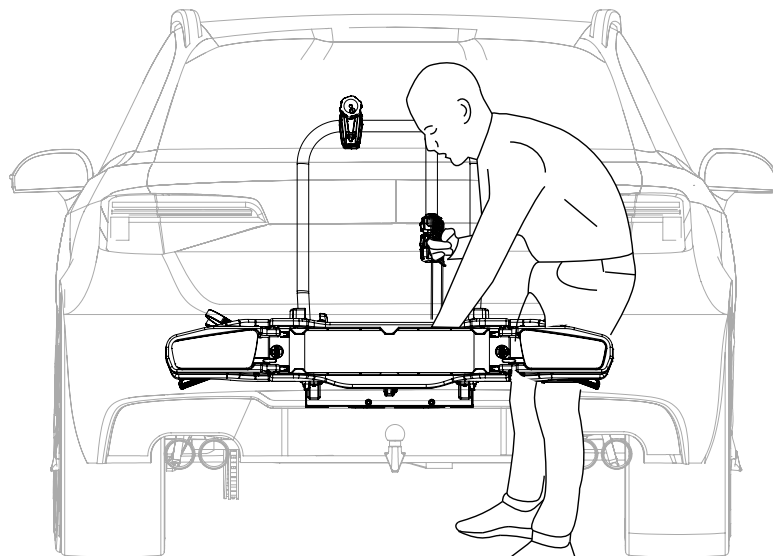
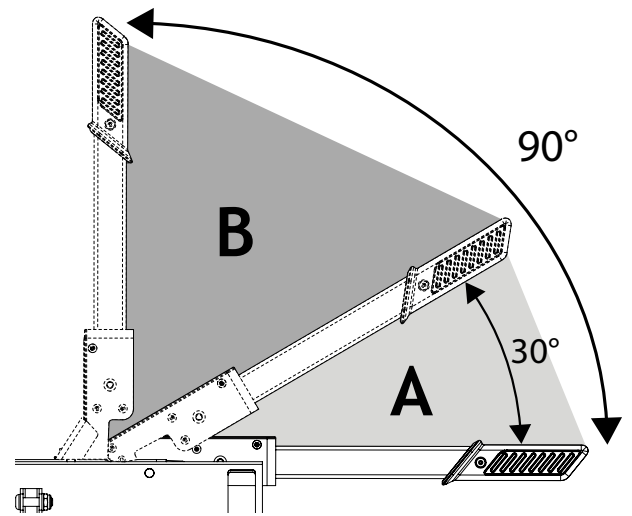
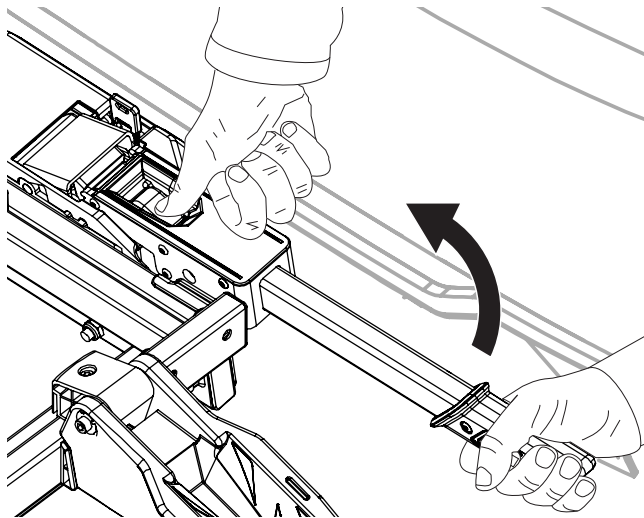

## INSTRUCTIONS DE MONTAGE

Avant chaque utilisation du produit, merci de toujours prendre en compte les informations suivantes : notre porte-vélos est un produit testé, merci de vous assurer que celui-ci est monté correctement et utilisé suivant les conseils de sécurité préconisés afin de ne pas endommager vos véhicule/vélos ou encore les autres voitures durant votre voyage.

## COMMENT AJUSTER LA FORCE DE SERRAGE

Lors de la première installation du produit il est nécessaire d'effectuer un réglage, car les système d'attelage ne sont pas tous les mêmes. Il est donc important de vérifier la bonne fermeture du système de fixation à chaque utilisation, et de procéder à un nouveau réglage si nécessaire. Relever le levier, visser légèrement la molette, puis baisser à nouveau le levier en exerçant une force de 45 Kg. Recontrôler la bonne fixation du porte-vélos en pivotant énergiquement de gauche à droite (voir phase 8)

## COMMENT FIXER LES VÉLOS SUR LE PORTE-VELOS

Toujours placer le vélo le plus lourd en premier, attention le guidon du premier vélo doit toujours être sur le côté gauche. Les vélos doivent toujours être fixés avec les bras de fixation.

Une fois que tous les vélos sont montés, il est important de bien serrer la sangle de sécurité qui est fixée sur l'arceau du porte-vélos. Il faut l'enrouler autour de chaque cadre de sorte qu'en cas de dysfonctionnement des bras de fixation, aucune perte ne peut se produire. Vérifiez très régulièrement pendant le voyage que la sangle est bien serrée et que les bras sont toujours fixés correctement.

## LES RÈGLES DE SÉCURITÉ

Nous vous demandons également de toujours respecter les conditions et les conseils sur les limitations d'utilisation.

Poids du produit : 19.5 kg.

Capacité de chargement maximale : 60 kg.

N'utilisez pas le produit lorsque les supports de roues et les feux arrières sont fermés.

Toujours respecter la capacité de charge maximale de l'attelage (du véhicule indiqué par le constructeur) sur lequel le produit est monté.

Le poids total de la charge transportée ne doit jamais dépasser la charge maximale autorisée.

Nettoyez la boule d'attelage avant chaque installation.

N'utilisez pas le porte-vélos sur des routes accidentées ou sur des routes inégales.

Le conducteur est toujours responsable de la charge et doit donc effectuer un contrôle afin de vérifier la bonne fixation pendant les étapes de montage, au départ et pendant le voyage.

Veillez à retirer tous les objets/accessoires du vélo, par exemple les bouteilles d'eau, les sacs à outils, les paniers, qui pourraient tomber pendant le voyage et causer des dommages à des tiers. Lorsque vous transportez des vélos électriques, veillez à retirer la batterie pendant le transport.

Avant chaque utilisation, assurez-vous que le porte-vélos a été correctement monté sur la boule d'attelage et que les vélos sont fixés conformément aux instructions données dans cette notice..

Utilisez le porte-vélos uniquement pour le transport de vélos, le rack n'est pas adapté au transport d'autres objets.

Avant de commencer votre voyage, et avant chaque utilisation, il est nécessaire de tester les clignotants, les lumières, les feux stop, les phares anti-brouillards et les feux de plaque d'immatriculation, n'utilisez pas le produit sans le brancher à la voiture.

Toujours vous assurer que les câbles électriques ne pendent pas trop sous le porte-vélos, afin d'éviter de les endommager ou qu'ils ne soient à l'origine d'un accident, car ils pourraient glisser sur la route, ce qui pourrait les endommager.

Ne modifiez en aucun cas les connexions électriques du porte-vélos, cela entraînerait une perte de garantie.

L'utilisation du porte-vélos augmente la longueur des véhicules, il faut donc faire très attention lors du stationnement et des manœuvres en raison de la longueur du rack arrière, du poids du produit et de sa charge qui influencent la conduite du véhicule.

En présence de vent latéral, dans les virages et durant les freinages, conduisez toujours en respectant les limites de vitesses réglementaires.

Si la charge transportée dépasse de plus de 40 cm à l'arrière du porte-vélos, elle doit être signalée par un fanion ou un lanterneau réglementé.

Toujours vérifier les éléments de fixation du porte-vélos après une courte distance et assez régulièrement au cours du trajet.

Vérifiez la distance entre le porte-vélos, les vélos et le pot d'échappement afin d'éviter les dommages dus à la chaleur.

Afin de ne pas endommager le porte-vélos, il est nécessaire de enlever le produit lorsqu'il n'est pas utilisé.

Toute manipulation, modification du porte-vélos ou de ses composants entraînera la perte de la garantie ! Tout composant ou pièce usée doit être remplacée en utilisant uniquement des composants d'origines.

Conserver le produit à température ambiante et protéger de l'humidité.

La vitesse maximale autorisée avec le porte-vélos chargé est de 130 Km /h.

Vérifiez que les indications du constructeur du véhicule concernant la charge admissible sur l'essieu arrière soient respectées.

Valeur D Vérifiez que les informations relatives à la barre d'attelage autorisée par le fabricant indiquent la valeur D de la barre à respecter. La valeur D de la barre d'attelage devrait être d'au moins 7,6 kN car elle n'est pas perpendiculaire à l'axe de l'attache remorque.

Les attelages plus anciens ont souvent indiqué la charge d'attelage admissible GA et le poids total admissible du véhicule tracteur GK au lieu de la valeur D. La valeur D des attelages peut être calculée comme suit :

$$D = (9.81/1000) \times (G[A] \times G[K]) / (G[A] + G[K])$$

D in [kN], G[A] in [kg], G[K] in [kg]

Les parties du vélo, par exemple le guidon ou les pédales, ne doivent pas dépasser le gabarit du véhicule.

## COMPORTEMENT DE CONDUITE:

En cas d'utilisation d'un porte-vélo, l'angle mort arrière est limité par rapport à un véhicule standard.

Il convient de tenir compte de la tenue de route et des performances de freinage du véhicule qui sont affectées par le porte-vélo et la charge.

La vitesse de conduite doit donc être adaptée.

## INSTRUCCIONES DE MONTAJE

Antes de cada uso, tenga en cuenta siempre la siguiente información, nuestro portabicicletas es un producto probado y por lo tanto seguro si se monta y utiliza correctamente, de lo contrario podría dañar las bicicletas, los automóviles o las personas a lo largo de su viaje.

### CÓMO AJUSTAR LA FUERZA DE APRIETE

La primera vez que monta el producto, siempre es necesario hacer un ajuste porque las bolas de enganche no son todas iguales, es importante verificar el cierre correcto en cada uso, ajustándolo de nuevo si es necesario.

Levantar la palanca, apretar ligeramente el tornillo, y bajar de nuevo la palanca ejerciendo una fuerza de 45 kg.

Controlar de nuevo la buena fijación del porta bicicletas moviéndolo de manera enérgica de derecha a izquierda (ver fase 8).

### CÓMO AJUSTAR LAS BICICLETAS EN EL PORTABICICLETAS

Coloque siempre primero la bicicleta más pesada, el manillar de la primera bicicleta siempre debe estar en el lado izquierdo. Las bicicletas deben fijarse siempre por medio de los brazos de fijación.

Una vez que todas las bicicletas se han montado, siempre es necesario poner la cincha de seguridad que se coloca en el cuadro del portabicicletas, envolverla alrededor de cada cuadro para que, en caso de mal funcionamiento de los brazos de fijación, no se pierdan las bicicletas. Verifique constantemente durante el viaje que la correa está bien apretada y que los brazos estén siempre fijados correctamente.

### REGLAS DE SEGURIDAD

También le pedimos que siempre observe las condiciones y consejos sobre limitaciones de uso.

Peso del producto: 19.5 Kg.

Capacidad de carga máxima: 60 Kg.

No use el producto cuando los soportes de las ruedas y las luces traseras estén cerrados.

Respete siempre la capacidad de carga máxima de bola de enganche, barra de remolque o vehículo sobre el que está montado el producto, el peso total del portabicicletas y la carga transportada nunca debe exceder la carga máxima permitida.

Limpie la bola de la barra de remolque antes de cada instalación.

No use el producto en caminos en mal estado o en carretera con superficies desiguales.

El conductor es siempre responsable de la carga y, por lo tanto, debe llevar a cabo un control para verificar la fijación correcta, durante los pasos de montaje, al salir y durante el viaje.

Retire cualquier objeto de la bicicleta, por ejemplo, botellas de agua, bolsas de herramientas, que puedan caerse durante el viaje y dañar a terceros.

Cuando transporte bicicletas eléctricas, es aconsejable retirar la batería durante el transporte.

Antes de cada uso, asegúrese que el portabicicletas se haya montado correctamente en la bola de enganche y que las bicicletas estén fijadas de acuerdo con las instrucciones.

Use el portabicicletas solo para el transporte de bicicletas; el portabicicletas no es adecuado para transportar otros objetos.

Antes de comenzar el viaje, y antes de cada uso, es necesario probar luces intermitentes, luces, luces de freno, faros antiniebla y luces de matrícula.

No use el producto sin conectarlo al automóvil, ya que la falta de luces traseras podría causar accidentes.

Asegúrese siempre que los cables eléctricos no cuelguen demasiado por debajo del portabicicletas, ya que podrían arrastrarse por la carretera, desgastarse y provocar un fallo.

No modifique las conexiones eléctricas del portabicicletas de ninguna manera, esto provocará la pérdida de la garantía.

El uso del portabicicletas trasero altera la percepción de distancias de la parte posterior del vehículo, es importante prestar mucha atención al retroceder, estacionar, adelantar debido a la longitud del portabicicletas. El peso del producto y su carga también influyen en la conducción del vehículo, especialmente en presencia de viento lateral, en curvas y frenadas, conduzca siempre respetando los límites de velocidad establecidos por la ley y preste atención al conducir en carreteras con baches o agujeros con el fin de reducir los movimientos fuertes.

Si la carga transportada excede más de 40 cm sobre la superficie de las luces del portabicicletas de remolque, entonces debe estar debidamente señalado con una placa de sobrecarga V20 aprobada.

Revise siempre todos los elementos de sujeción del portabicicletas tras recorrer una corta distancia y en periodos de tiempo regulares.

Verifique la distancia entre el portabicicletas, las bicicletas y los tubos de escape para evitar daños por calentamiento.

Para aumentar la seguridad vial, es necesario quitar el portabicicletas cuando no se usa.

Cualquier manipulación, modificación del portabicicletas o de sus componentes causará la pérdida de la garantía; cualquier componente desgastado o pieza debe reemplazarse utilizando solo componentes originales.

Almacene el producto a temperatura ambiente y protéjalo de la humedad.

La velocidad máxima permitida con el portabicicletas es de 130 Km/h.

Asegúrese de que se respetan las especificaciones del fabricante del vehículo sobre carga admisible por eje trasero (destacado con subrayado).

Valor D Asegúrese de que se respete la información relativa a la barra de remolque/coche admisible del fabricante y al valor D de la barra de remolque. El valor D de la barra de remolque debería ser al menos de 7,6 kN, ya que no actúa perpendicular a la línea central de la bola de remolque.

Los ganchos de remolque antiguos indican con frecuencia la carga de remolque admisible GA y el peso total admisible del vehículo de remolque GK, en vez del valor D. El valor D de los ganchos de remolque se puede calcular así:

$$D = (9,81/1000) \times (G[A] \times G[K]) / (G[A] + G[K])$$

D en [kN], G[A] en [kg], G[K] en [kg]

Las partes de bicicletas, por ejemplo el manillar o los pedales, no pueden sobresalir del contorno del vehículo.

### FORMA DE CONDUCIR

Si se usa una baca para equipaje, el ángulo saliente trasero está limitado respecto a un vehículo estándar. Además hay que tener en cuenta el manejo y capacidad de frenada del vehículo, que se ven afectados por la baca y la carga. La velocidad de conducción debería por ello ser adecuada.

## ISTRUZIONI PER IL MONTAGGIO

Ad ogni utilizzo del prodotto considerare sempre le informazioni che vengono qui di seguito riportate, il nostro portabici è un prodotto testato e quindi sicuro, questo se installato ed usato correttamente, contrariamente potrebbe recare danni al carico trasportato e al vettore o persone che vi seguono in strada.

## COME REGOLARE LA FORZA D CHIUSURA

La prima volta che si installa il prodotto, è sempre necessario effettuare una regolazione in quanto i ganci non sono tutti identici, successivamente è importante verificare la corretta chiusura ad ogni utilizzo, procedendo con una nuova regolazione se necessario.

Solleverla la leva, e avvitare leggermente il pomello di regolazione, in seguito abbassare nuovamente la leva esercitando una forza di almeno 45 Kg.

Controllare nuovamente il corretto fissaggio del portabici facendolo ruotare energicamente da destra verso sinistra. (vedere fase 8).

## COME POSIZIONARE LE BICICLETTE SUL PORTABICI

Posizionare sempre la bicicletta più pesante per prima, il manubrio della prima bici deve essere sempre dal lato sinistro. Le biciclette devono sempre essere fissate mediante i bracci di fissaggio.

Una volta installate tutte le biciclette è sempre necessario legare la cinghia di sicurezza, che è presente sull'arco del portabici, attorno ad ogni telaio in modo che in caso di malfunzionamenti dei bracci di fissaggio non vi possa essere alcuna perdita di carico. Verificare costantemente durante il viaggio, che la cinghia sia tesa e che i bracci siano sempre correttamente fissati.

## NORME DI SICUREZZA

Vi chiediamo inoltre di osservare sempre le condizioni ed i consigli e le limitazioni di uso.

Peso del prodotto; 19.5 Kg Portata massima del prodotto 60 kg

Non utilizzare il prodotto con i poggia ruota e o i portafanali in posizione chiusa.

Rispettare sempre la portata massima del gancio traino o del veicolo su cui il prodotto viene installato, il peso complessivo del portabici e del carico trasportato non devono mai superare il carico massimo consentito.

Pulire la sfera del gancio traino prima di ogni installazione. Non utilizzare il prodotto su strade dissestate o con manto stradale dissestato.

Il conducente è sempre responsabile del carico trasportato e quindi di effettuare un controllo al fine di verificarne l'adeguato fissaggio sia nelle fasi di installazione, che nelle fasi di partenza, sia durante il viaggio ad intervalli regolari.

Togliere dalla bicicletta trasportate qualsiasi oggetto che potrebbe staccarsi durante il viaggio e recare danni a terze parti, per esempio borracce, sacche portautensili.

Nel caso di trasporto di biciclette elettriche si consiglia di togliere la batteria durante il trasporto .

Prima di ogni utilizzo assicurarsi che il portabici si sia montato correttamente sul gancio di traino e che le biciclette siano fissate come da istruzioni fornite.

Utilizzare il portabici solo per il trasporto di bici, il prodotto non è idoneo per il trasporto di altri oggetti.

Prima di mettersi in strada, e prima di ogni utilizzo è necessario testare il funzionamento di frecce, fanali, stop luci di retromarcia, luci fendinebbia, luci targa, non utilizzare il prodotto senza aver collegato la presa alla vettura, perchè la mancanza di luci ripetitive potrebbe causare incidenti.

Verificare sempre che i cavi elettrici non eccedano troppo sotto il portabici, perchè potrebbero agganciarsi o strisciare sulla strada rovinandosi o tranciandosi.

Non alterare in alcun modo i collegamenti elettrici del portabici, causa perdita della garanzia.

L'utilizzo del portabici da gancio di traino altera le sporgenze posteriori del veicolo, è importante prestare molta attenzione alle manovre di retromarcia, parcheggio, sorpasso causati dal maggior ingombro in lunghezza, il peso del prodotto ed il suo carico alterano la guidabilità dell'auto, soprattutto in presenza di vento laterale, nelle curve e nelle frenate, viaggiare sempre rispettando i limiti di velocità del codice stradale facendo attenzione al passaggio su dossi o buche per limitare gli scossoni.

Se il carico trasportato si proietta più di 40 cm oltre la superficie delle luci del portabici gancio traino allora è necessario segnalarlo visivamente con cartello carico sporgente omologato.

Controllare sempre, dopo un breve percorso ed a intervalli regolari tutti gli elementi di fissaggio del portabici.

Verificare la distanza tra il portabici, le biciclette e il/i tubi di scarico per evitare danni imputabili al calore.

Al fine di aumentare la sicurezza stradale è necessario smontare il prodotto se non viene utilizzato.

Qualsiasi maneggiamento, modifica al portabici o a i suoi componenti, fa decadere la garanzia , qualsiasi componente o parte usurata dovrà essere sostituita utilizzando componenti originali.

Riporre il prodotto a temperature moderate ed al riparo dell'umidità.

La velocità massima consentita con il portabici è di max 130 km/h

Verificare che le indicazioni del costruttore del veicolo in merito al carico massimo ammissibile sull'asse posteriore siano rispettati.

Verificare che sulle informazioni relative alla barra di traino autorizzata dal fabbricante auto, sia indicato il valore D da rispettare. Il valore D della barra di traino deve essere di almeno 7.6 kN in quanto non è perpendicolare all'asse dell'attacco del rimorchio.

Sui ganci traino più vecchi, è possibile trovare il carico massimo ammissibile GA e il peso totale ammissibile del veicolo trainante GK al posto del valore D. Il valore D del gancio di traino può essere calcolato nel seguente modo :

$$D = (9.81/1000) \times (G[A] \times G[K]) / (G[A] + G[K])$$

D in [kN], G[A] in [kg], G[K] in [kg]

Alcune parti della bicicletta, per esempio il manubrio o i pedali, non devono sbordare oltre la sagoma della vettura.

## COMPORTEMENTO ALLA GUIDA

in caso di utilizzo del portabici, prestare attenzione allo sbalzo posteriore del veicolo, variato rispetto ad un veicolo standard. Durante la guida, prestare attenzione alle condizioni della strada, e degli spazi di frenata, in quanto il peso del prodotto e delle bici trasportate incidono negativamente sulle performance del veicolo.

## ASSEMBLY INSTRUCTIONS

Before each use of the product always consider the following information, our bike rack is a tested product and therefore safe if mounted and correctly used, otherwise it could damage bikes, the cars or people along your trip.

## HOW TO ADJUST THE TIGHTENING FORCE

At the first time you mount the product, it is always necessary to make an adjustment because tow bars are not all the same, then it is important to check the correct closing at each use, proceeding with a new adjustment if necessary.

Raise the lever, slightly screw the knob, then lower the lever again by exerting a force of 30kg.

Test again that the bike holder has been properly attached by trying to rotate it energetically from left to right (see step 6D).

## HOW TO FIT BIKES ON THE RACK

Always place the heaviest bike first, the handlebars of the first bike must always be on the left hand side. Bikes must always be fixed by means of the fixing arms, in case of large frames use the enclosed safety rubber strap as shown in **phase 15**.

Once all the bikes have been mounted, it is always necessary to tighten the safety belt which is fixed on the arch of the bike carrier, wrap it around each frame so that in case of malfunctioning of the fixing arms then no loss can happen. Check constantly during the trip that the belt is properly tightened and that the arms are always correctly fixed.

## SAFETY RULES

We also ask you to always observe the conditions and advices on limitations of use.

Product weight: 19.5 Kg.

Maximum loading capacity: 60 Kg.

Do not use the product when wheel trays and rear lights are closed.

Always respect the maximum loading capacity of the towbar or the vehicle on which the product is mounted, the overall weight of the carrier and the load carried must never exceed the maximum permitted load.

Clean the tow bar ball before each installation.

Do not use the product on rough roads or uneven road surfaces.

The driver is always responsible for the load and therefore he must carry out a check in order to verify the correct fixing a regular time laps both during the mounting steps, when departing, and during the trip.

Remove any objects from the bicycle, eg water bottles, tool bags, that could fall off during the trip and damage to third parties. When carrying electric bikes, it is advisable to remove the battery during transport.

Before each use make sure that the rack has been correctly mounted on the tow bar and that bikes are fastened according to the given instructions.

Use the bike rack only for bike transportation, the rack is not suitable for transporting other objects.

Before starting the trip, and before each use it is necessary to test blinkers, lights, stop lights, fog lights, license plate lights, do not use the product without connecting the plug to the car, because the lack of rear lights could cause accidents.

Always make sure that the electric cables do not hang down too much under the bike carrier, because they could drag on the road, wearing through the cable causing it to fail.

Do not modify the electrical connections of the bike carrier in any way, this will result in loss of warranty.

The use of the rear bike carrier modify the view of rear vehicles, it is important to pay close attention when reversing, parking, overtaking because of the length of the rack, the weight of the product and its load which influence the driving of the vehicle, especially in the presence of side wind, in bends and braking, always drive observing the speed limits given by the law and pay attention when driving on bumping roads or holes in order to reduce strong movements.

If the load carried exceeds more than 40 cm over the surface of the lights of the towing bike rack, then it must be properly optically warned with an approved overload panel.

Always check all the fastening elements of the carrier after a short distance and at regular time laps.

Check distance between the bike rack, bikes and exhaust pipe (s) in order to avoid damage due to heating.

In order to increase road safety it is necessary to remove the product when not used.

Any handling, modification to the bike carrier or its components will cause loss of warranty; any worn component or part must be replaced using only original components.

Store the product at room temperatures and protect from moisture.

The max. speed allowed with the bike carrier is 130 Km/h.

Note that the specification of the vehicle manufacturer on the permissible rear axle load is observed (underlined highlight).

D value Note that the information relating to the permissible car-/tow bar manufacturer the D value of the tow bar to be observed. The D-value of the tow bar should be, because he was not acting perpendicular to the centerline of the tow ball, at least 7.6 kN.

Older towing hooks frequently have indicated the permissible towing load GA and the permissible total weight of the towing vehicle GK instead of the D-value. The D-value of the towing hooks can be calculated as following:

$$D = (9.81/1000) \times (G[A] \times G[K]) / (G[A] + G[K])$$

D in [kN], G[A] in [kg], G[K] in [kg]

The parts of bicycles, for example, handlebar or pedal, may not project beyond the outline of the vehicle

## DRIVING BEHAVIOUR

If a luggage rack is used, the rear overhang angle is limited as compared with a standard vehicle. In addition, the handling and braking performance of the vehicle which are affected by the luggage rack and the load should be taken account of. The driving speed should therefore be appropriate.

Rear view obstructed.